

保証書

ルフロ400排気型換気ユニット

★形式 LFB-400DC-V

★お客様様
ご住所 〒() () ()
電話() () ()

本書は、本書記載内容で無料修理を行なうことをお約束するものです。お買上げの日から左記期間中故障が発生した場合は、本書をご提示の上、お買上げの販売店に修理をご依頼ください。

★お買上げ日 年 月 日
★保証期間 対象部分 本 体
期間 1 年

★住所・店名 販売店
電話() () ()

★印欄に記入のない場合は、無効となりますから必ず記入の有無をご確認ください。



日本住環境株式会社

〒101-0021 東京都千代田区外神田4丁目14番1号秋葉原UDX12階
TEL 03-5289-3302

【無料修理規定】

- 取扱説明書、本体貼付ラベル等の注意書に従った正常な使用状態で保証期間中に故障した場合は、お買上げ販売店が無料修理致します。保証期間内に故障して無料修理を受ける場合は、本書をご提示の上、お買上げの販売店に依頼してください。
- なお、扉蓋及び扉蓋に準ずる運搬地への出張修理を行なった場合には、出張に要する往復費を申し受けます。
- ご依頼の場合は事前に「お買上げ販売店」にご相談ください。
- ご依頼により、本書に記入してあるお買上げ販売店に修理が依頼できない場合は、お買上げ販売店にお問合せください。
- 次の場合は保証期間内でも保証の対象外となります。
 - (イ) お買上げ後の取付場所の移動、輸送、落下等による故障及び損傷
 - (ロ) 使用上の誤り及び不当な修理や改造による故障及び損傷
 - (ハ) 火災、地震、水害、落雷、その他の天災地変、公害、増悪、カビ害、異常電圧などによる故障及び損傷
 - (ニ) 取付工事の不備による故障及び損傷
 - (ホ) 業務用としての使用、車間、船舶への搭載など一般家庭以外に使用された場合の故障及び損傷
 - (ヘ) 本書にお買上げた年月日、お客様名、販売店名の記入のない場合、あるいは字句を書き換えられた場合
 - (ト) 本書のご提示がない場合

※この保証書は本事に明示した期間、条件のもとにおいて無料修理をお約束するものです。従ってこの保証書に基づいてお客様の法律上の権利を制限するものではありませんので、保証期間経過後の修理等についてご不明の場合は、お買上げの販売店又は、お客様ご相談窓口にお問合せください。

※保証期間経過後の修理、補修用消耗品等の保有期間について詳しくは取扱説明書をご覧ください。

長期使用製品安全表示制度に基づく本体表示について

※経年劣化により危険の発生が懸念されることを注意喚起するために電気用品安全法で義務付けられた右の内容表示を本体におこなっています。



【製造年】 20xx年
【設計上の標準使用期間】 15年
設計上の標準使用期間を超えてお使いいただいた場合は、経年劣化による火災・けが等の事故に至る恐れがあります。

（設計上の標準使用期間とは）
※運転時間や過湿度など、標準的な仕組条件に基づき経年劣化に対して、製造した年から安全交換なく使用することができる標準的な期間です。

※設計上の標準使用期間は、無償保証期間とは異なります。
また、個別的な故障を保障するものではありません。

●「経年劣化とは」
長期間わたる使用や放置に伴い生ずる劣化をいいます。

標準使用条件 JIS C9921-2による		電圧	
電圧	AC100V	周波数	50Hzまたは60Hz
湿度	20℃	湿度	65%RH
設置条件	標準設置	設置条件	定格負荷(換気量)
設置時期	1年以内	設置時期	24時間連続換気(8760時間/年)

お客様ご相談窓口



住まいの品質を考える
日本住環境株式会社

(お問い合わせ先) 日本住環境(株)営業本部
電話：03-5289-3302 受付時間：平日9時～17時45分
2023.04.NJK(02)



取扱説明書 <保証書付>

正しく使って上手に節約

LFB-400DC-V

ルフロ400 排気型換気ユニット

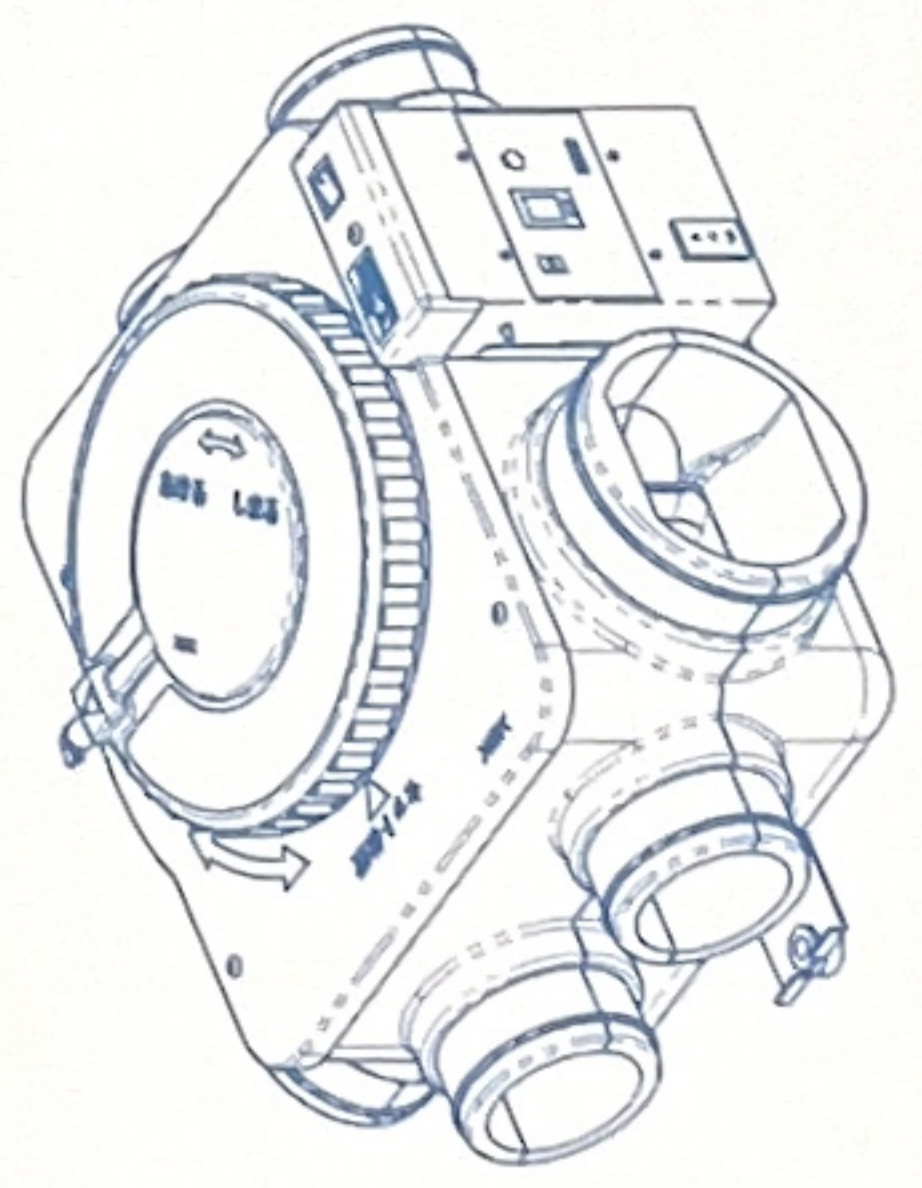

このたびは、当社製品をお買上げいただき、まことにありがとうございました。正しくお使いいただくために、この取扱説明書をよくお読みください。

なお、本書をお読みいただいた後は、お使いになる方がいつでも見られる所に保管してください。



日本住環境株式会社

1. 特に注意していただきたいこと ◎ 安全のために必ずお守りください。

この取扱説明書および製品への表示では、製品を安全に正しくお使いいただき、あなたや他の人々への危害や財産への損害を未然に防止するために、いろいろな格表示をしています。その表示と意味は次のようになっています。内容をよく理解してから本文をお読みください。



警告 「死亡や重傷を負う恐れがある内容」です。



注意 「損害を負うことや、財産の損害が発生する恐れがある内容」です。



注意を促す内容を告げる のです。

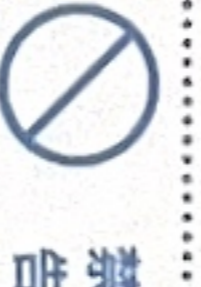

禁止の行為であることを告げるものです。

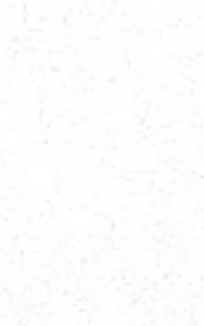

分解修理禁止を告げる のです。



アースを必ず取付することを指示するものです。



警告



注意

●**分解修理の禁止**
絶対に分解・改造は行わないでください。発火したり、異常動作をすることがあります。



●**本体の清掃**
洗剤は決して使用しないでください。また、羽根の洗浄を行う際は、水洗いのみとし、洗剤は決して使用しないでください。故障や不具合の原因になります。

●**アースについて**
アースを確実に取付てください。故障や漏電のときに感電や発火の恐れがあります。アースの取付は販売店にご相談ください。



●**物をかけないで**
本体などにぶらさがり重たいものをかけないでください。落下によりけがをすることがあります。

●**本体に水をかけないで**
本体各部に直接水をかけないでください。ショートや感電の恐れがあります。



●**取付部**
長期間の使用で本体の取付部などが鬆んでいないか、注視してください。傷んだ状態で放置すると本体の落下につながり、けがの原因になります。

●**電源の接続**
AC100V以外では使用しないでください。感電や発火の恐れがあります。



●**移動再設置**
本体及び吸気口を移動再設置する場合は、お買上げの販売店または、お客様ご相談窓口へご連絡ください。取付に不備があると落下・感電・発火などの原因になることがあります。

●**異常時使用禁止**
異常時は、使用しないでください。異常を感じたり緊急の場合は、専用回路の電源（住宅用分電盤）を切ってください。



●**端子の抜き差し**
電源を入れた状態の各端子の抜き差しはしないでください。また、電源OFF直後は10秒以上の間隔をあけてから行ってください。基板及びケーブル接続の原因になります。



●**端子の抜き差し**
電源を入れた状態の各端子の抜き差しはしないでください。また、電源OFF直後は10秒以上の間隔をあけてから行ってください。基板及びケーブル接続の原因になります。

2. 各部の名称と使用方法

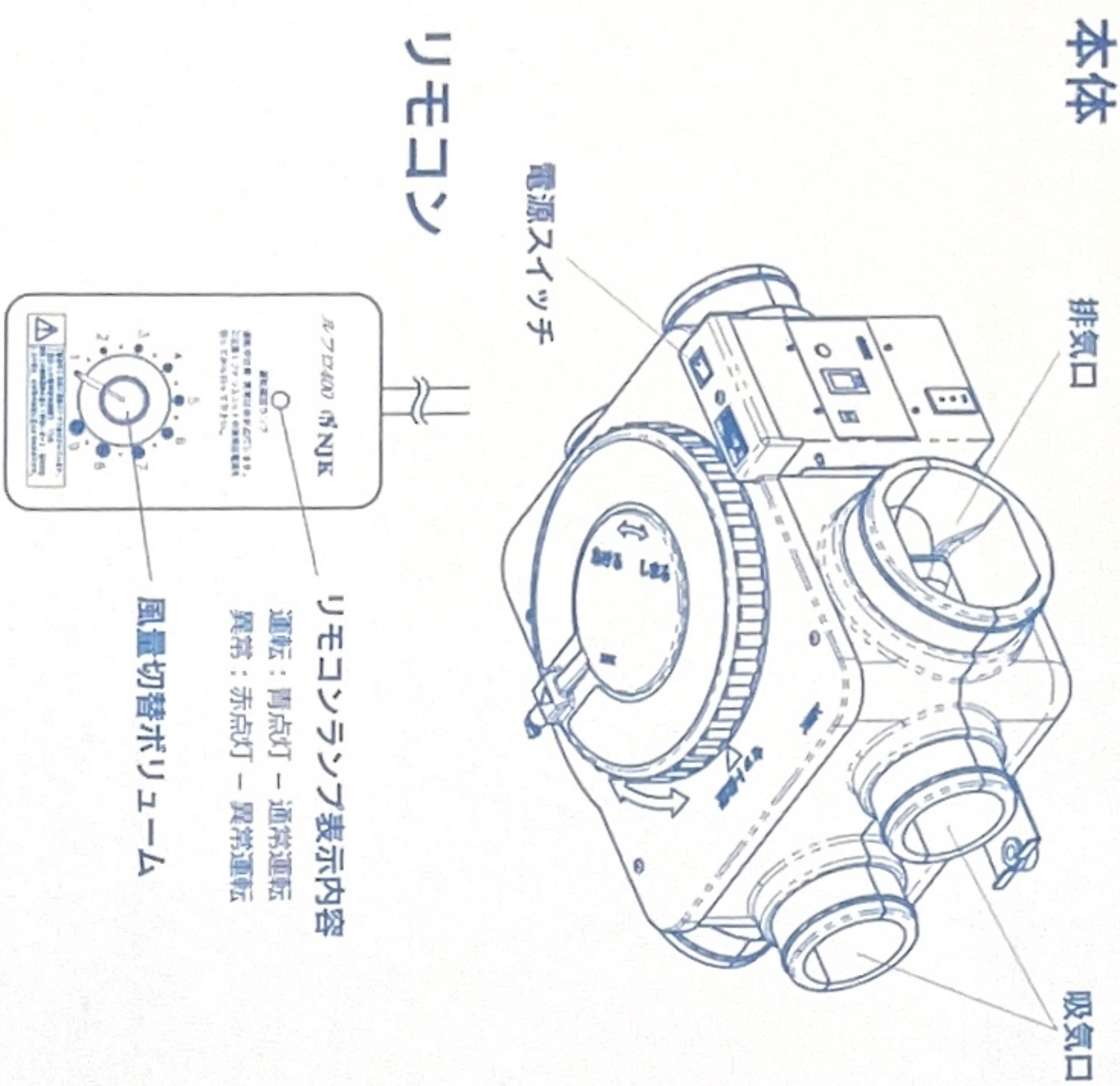

●使用方法

- 電源を入れる
分電盤に「本機専用用の安全ブレーカー」がある場合は入れてください。電源スイッチを入れます。運転が開始されます。
- リモコンの操作
リモコンは無断変速のボリューム式となっております。表示は1(最小風量)~9(最大風量)となります。風量の設定は各家庭により異なります。下記風量の目安を参考にしてください。又、下限風量を設定している場合はある設定位置よりも下がらないことがありますので無理に回さないでください。

◆リモコン各設定位置での対応坪数の目安

リモコン設定数字	対応坪数
1	20坪
2	30坪
3	45坪
4	55坪
5	65坪
6	75坪
7	80坪
8	90坪
9	95坪

3. お手入れ

●ファンユニットのお手入れ

換気ユニットは1年に1回程度掃除してください。羽根にほこりがたまるとう換気能力が低下し故障の原因となります。

※フアン清掃時のお願い

- ・清掃後、熱による乾燥はしないでください。変形の恐れがあります。
- ・清掃時、衝撃を与えないでください。破損する恐れがあります。
- ・洗剤、化学そうじ、スプレー式クリーナー、シンナー、ベンジン、灯油、ペンシールなどは使用しないでください。破損・割れの恐れがあります。

お手入れの方法

・次の手順に従って羽根を外し、掃除を行ってください。

1. 電源を切る



2. フリネジをはずす

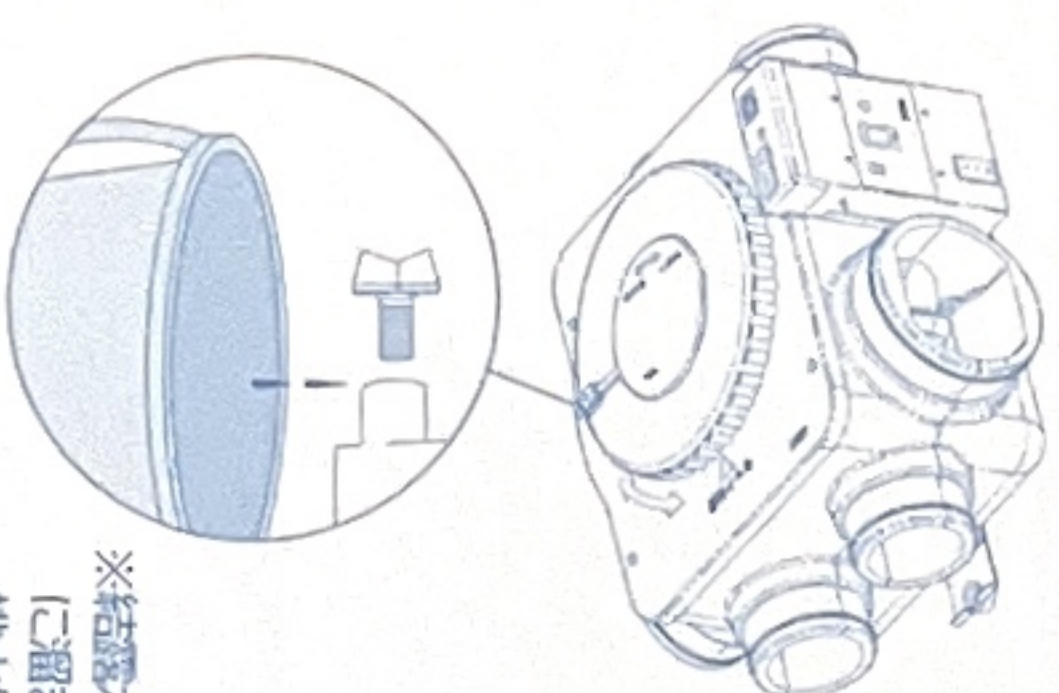

3. フリントレーをはずす

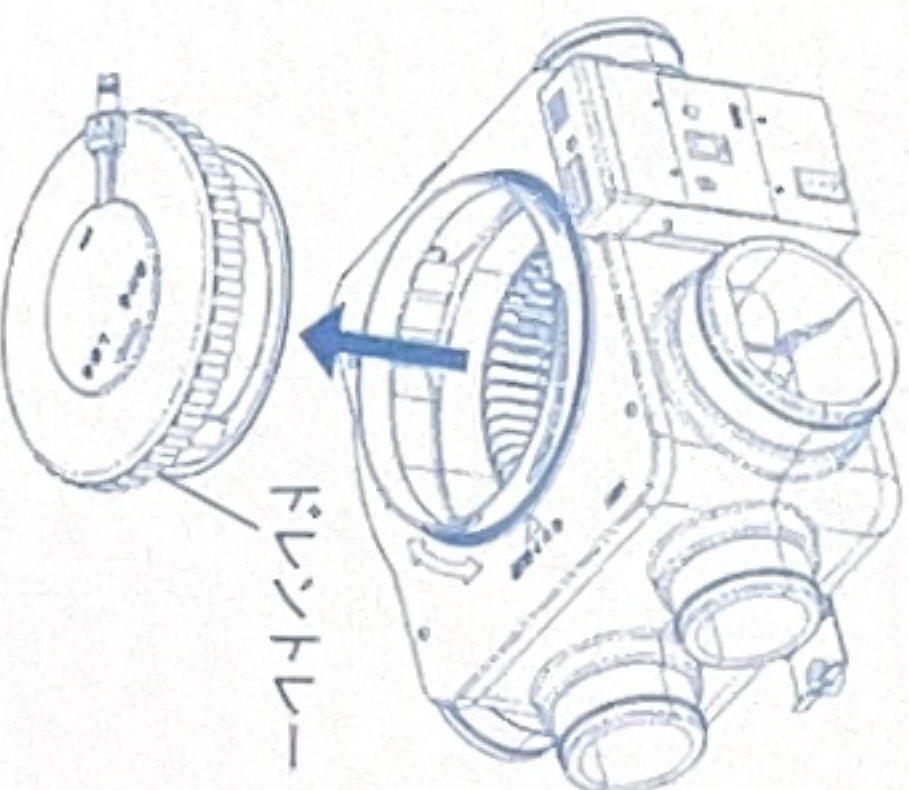

4. ナットをはずす

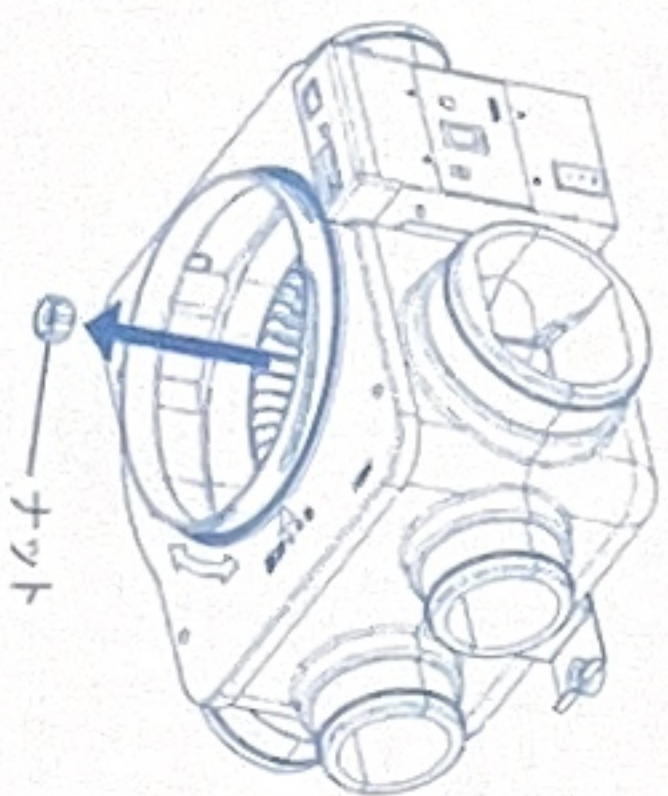

5. 羽根をはずす

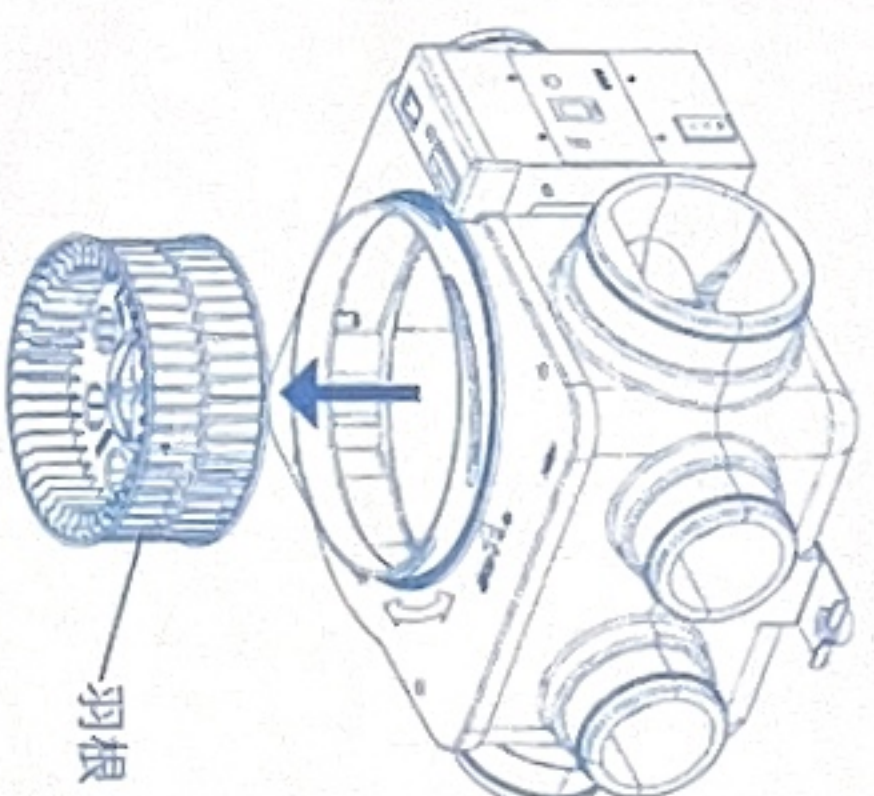

▲注意

- 羽根を戻す際は「オモリ」と表記されている面を見る側にセット。
- 換気ユニット掃除の際、ゆかをする恐れがありますので、手袋を装着して作業してください。
- フリントレー取外しの際は、手で押さえるなどし、落下に十分注意してください。

- 羽根をはずす際は、落下に注意してください。
- 脚立を使用して作業する場合は、落下、転倒に十分注意してください。

左記のQRコードにて、お手入れの方法をご確認できます。

4. 仕様

名称	ルフロ400 排気型換気ユニット
形式	LFB-400DC-V
種類	第3種換気(排気専用)ユニット
電源	AC100V 50/60Hz
換気量	160~490 m ³ /h (DPa時)
消費電力	3~66W
外形寸法	(幅)460mm X (長)410mm X (高)248mm

5. 使用上の注意事項

ご使用の際は、次のことにご注意ください。

運転中の注意

- 開放式ストーブ、開放式ファンヒーター等のご使用はさせていただきます。
- 暖房シーズンは基本的に全室暖房とし、家の中の温度差をあまりつけないようにしてください。
- ・極端な温度差が生じると、結露の恐れがあります。

激しい霜が発生した場合や、万一異常を感じた場合は、専用回路の電源(住宅用分電盤)を切るか、電源コードをご使用の場合は、電源プラグをコンセントから抜いてください。

7. 故障・異常の見分け方と処置方法

使用中に異常が生じたときは下表にもとづいて点検し、処置に困るようなときや、原因のつきりないときは、専用回路の電源(住宅用分電盤)を切るか、電源コードをご使用の場合は、電源プラグをコンセントから抜いて、お買上げの販売店、又はお客様ご相談窓口にご連絡ください。

現象	原因	処置方法
運転しない	専用回路の電源(住宅用分電盤)が切れている。	専用回路の電源(住宅用分電盤)を入れる。
	停電している。	通電するのを待つ。
	リモコンが電池切れ以外を表示(消灯も含む)している。	電池を切り、サービスを依頼する。
	上記以外の原因	サービスを依頼する。
換気量が少なくなった	ファンユニットが汚れている。	ファンユニット、ケーシング、羽根を掃除する。
	上記以外の原因	サービスを依頼する。

重量	3.5 kg
使用ダクト径	100mm(吸気側), 150mm(排気側)
運転音	18~47dB
安全装置	過電流防止装置(ヒューズ5A)、過熱保護装置
付属品	取扱説明書(保証書付き)、工事説明書、ユニバーサルコード、リモコン、リモコン中継コード10m、L型ピンチ、風量目安シール、風量ストッパーねじ1個、木ねじ2個、ワッシャー4個

6. 日常の点検・お手入れ

点検・お手入れの際は、換気ユニット本体の電源スイッチを切るか、専用回路の電源(住宅用分電盤)をお切りください。

日常の点検

- 周囲の障害物・可燃物
換気ユニットの周囲に障害物や、可燃物がないようにつねに掃除してください。
- 排気グリルのほこり・汚れ
排気グリルは水拭きとし、洗剤は決して使わないでください。
- 水漏れ
本体・配管・排気グリル(浴室以外)などから水垂れがないか点検してください。

8. ファンターサービス

保証について

- この換気ユニットには保証書がついています。「形式・お買上げ日・販売店名」などの記入をお確かめのうえ、大切に保管してください。
- 保証期間はお買上げの日から1年間です。

修理を依頼される際には

- 「7. 故障・異常の見分け方と処置方法」の項に従って調べても不明なときは専用回路の電源(住宅用分電盤)を切るか、電源コードをご使用の場合は、電源プラグを抜いてお買上げの販売店、又はお客様ご相談窓口にご連絡ください。
- 保証期間中であれば保証書の規定に従って無料修理させていただきます。

■保証期間が過ぎているときは

- お買上げの販売店、又はお客様ご相談窓口にご連絡ください。ご要望により修理可能なものは有料修理いたします。

■補修用性能部品の最低保有期間

- 換気ユニットの補修用性能部品(機能を維持するために必要な部品)の最低保有期間は製造打ち切り後7年です。